

1. Mars. 1955

TERROT

CATALOGUE

DE

PIECES DETACHEES

SCOOTER 125^{CC} VMS.2

RENSEIGNEMENTS GENERAUX

Nos clients et agents sont priés de se conformer bien exactement aux désignations et numéros de ce catalogue pour les pièces qu'ils auront à nous demander, nous leur recommandons également de nous indiquer le **numéro matricule de la machine** à laquelle les pièces sont destinées. Ce numéro se trouve sur le raccord du cadre supportant la tige de selle. Dans les cas douteux, il est préférable de nous envoyer comme modèle la pièce à remplacer.

Nous leur recommandons de toujours nous aviser de l'envoi de pièces échantillons et de celles à réparer ou à remplacer. Nous déclinons toute responsabilité au sujet des retards occasionnés par la non-observation de cette recommandation.

Aucune pièce n'est reprise par nous sans accord préalable et les pièces retournées sans préavis par nos clients et agents, leur sont réexpédiées à leurs frais.

Les pièces usagées ou celles faites spécialement ne sont reprises en aucun cas.

EXPEDITIONS

Toutes nos expéditions sont faites aux risques et périls du destinataire. Les envois par poste sont toujours recommandés aux frais du destinataire, pour réserver à ce dernier un recours en cas de perte.

Les expéditions dont le poids dépasse celui d'un postal sont faites jusqu'à 50 kgs en vitesse unique, au-dessus de 50 kgs, par le moyen le plus économique (V.A.), sauf avis contraire du client.

A moins d'avis contraire, les motocyclettes après réparation, sont toujours retournées en V.A. Les pièces remises en état sont expédiées en vitesse unique lorsque leur poids dépasse celui d'un postal, et par le moyen le plus économique, V.A., lorsque leur poids dépasse 50 kgs.

Nos envois sont soigneusement contrôlés au départ, et les Compagnies vérifiant, d'autre part, les feuilles d'expédition portant le détail des marchandises, nous déclinons toute responsabilité, en cas d'avarie ou de manquant. Les Compagnies de chemin de fer sont responsables des marchandises qu'elles transportent, aussi prions-nous nos clients de bien vérifier leurs colis avant d'en prendre livraison et de ne signer le récépissé qu'après vérification, cette signature donnant décharge au chemin de fer sans recours possible.

Toute réclamation doit être faite au Chef de gare, par lettre recommandée, dans les trois jours qui suivent la réception.

Les réclamations nous concernant doivent nous être adressées de suite également.

CONDITIONS GENERALES DE VENTE

REPARATIONS

Les machines ou pièces détachées qui nous sont envoyées pour réparation doivent nous être adressées franco à DIJON, avec mention lisible sur le colis des nom et adresse de l'expéditeur. Chaque envoi doit nous être annoncé par une lettre explicative.

Nous ne réparons que les machines de notre marque.

Les réparations importantes se font suivant devis estimatif soumis à l'acceptation de nos clients.

Les frais de démontage et de remontage sont toujours à la charge de nos clients, même en cas de non-acceptation du devis.

Sauf entente préalable, les machines réparées sont retournées en port dû et contre remboursement du montant de la réparation.

GARANTIE

Nos bicyclettes sont garanties pendant un an et nos cyclomoteurs, scooters, vélomoteurs et motocyclettes pendant six mois contre tout vice de construction résultant d'un défaut de matière ou de fabrication. Cette garantie est expressément limitée à la réparation dans nos ateliers ou au remplacement de la pièce reconnue défectueuse, à l'exclusion de tous dommages et intérêts pour quelque cause et sous quelque forme que ce soit, notamment à raison des accidents de personnes ou de choses qui en résulteraient. La gratuité doit être revendiquée au moment de la demande d'échange ou de réparation. La pièce défectueuse doit nous être adressée franco et son retour est à la charge de l'expéditeur. La garantie des pneumatiques et spécialités est limitée à celle de nos fournisseurs. Nous garantissons exclusivement comme bicyclettes, bicyclettes à moteur, scooters, motocyclettes - TERROT - neufs ceux vendues par nos agents officiels. Les machines de notre marque, détenues par des tiers, ne peuvent être vendues que comme machines d'occasion. Nous déclinons toute responsabilité en cas de modifications apportées à nos machines par des tiers.

Toutes les réclamations sont examinées dans l'esprit le plus large, toutefois, lorsque des réparations ou des transformations ont été faites en dehors de nos ateliers, nous ne pouvons plus maintenir notre garantie au sujet des pièces réparées ou transformées. Les machines dont le numéro matricule aurait été effacé ou martelé ne peuvent bénéficier de la garantie, cette suppression ne pouvant que dissimuler une fraude.

En cas de contestations, quelles qu'elles soient, notamment celles relatives à l'application des conditions de garantie, les Tribunaux de Dijon seront seuls compétents, même en cas de demande incidente, d'appel en garantie ou de pluralité de défendeurs, qu'il s'agisse d'une action exercée en vertu d'un contrat civil ou commercial ou d'une action fondée sur un quasi-délit par application des articles 1382 et suivant du Code civil.

PRIX DE VENTE

Nos prix peuvent être modifiés sans avis préalable, les pièces étant toujours facturées aux prix en vigueur à la date de leur expédition.

Ces prix sont strictement nets et s'entendent pour marchandise prise à DIJON, port et emballage à la charge du client.

Les commandes non réglées d'avance sont expédiées contre remboursement, sauf entente différente.

TABLE DES MATIÈRES

<u>Planches</u>	<u>DÉSIGNATION</u>	<u>Pages</u>
I. —	Moteur	2 et 3
II. —	Turbine	4 et 5
III. —	Boîte de vitesses	6 à 11
IV. —	Embrayage (ancien modèle)	12 et 13
V. —	Embrayage (nouveau modèle)	14 et 15
VI. —	Châssis	16 à 19
VII. —	Carrosserie	20 à 27
VIII. —	Suspension et roue AV	28 à 31
IX. —	Suspension et roue AR	32 à 35

MOTEUR

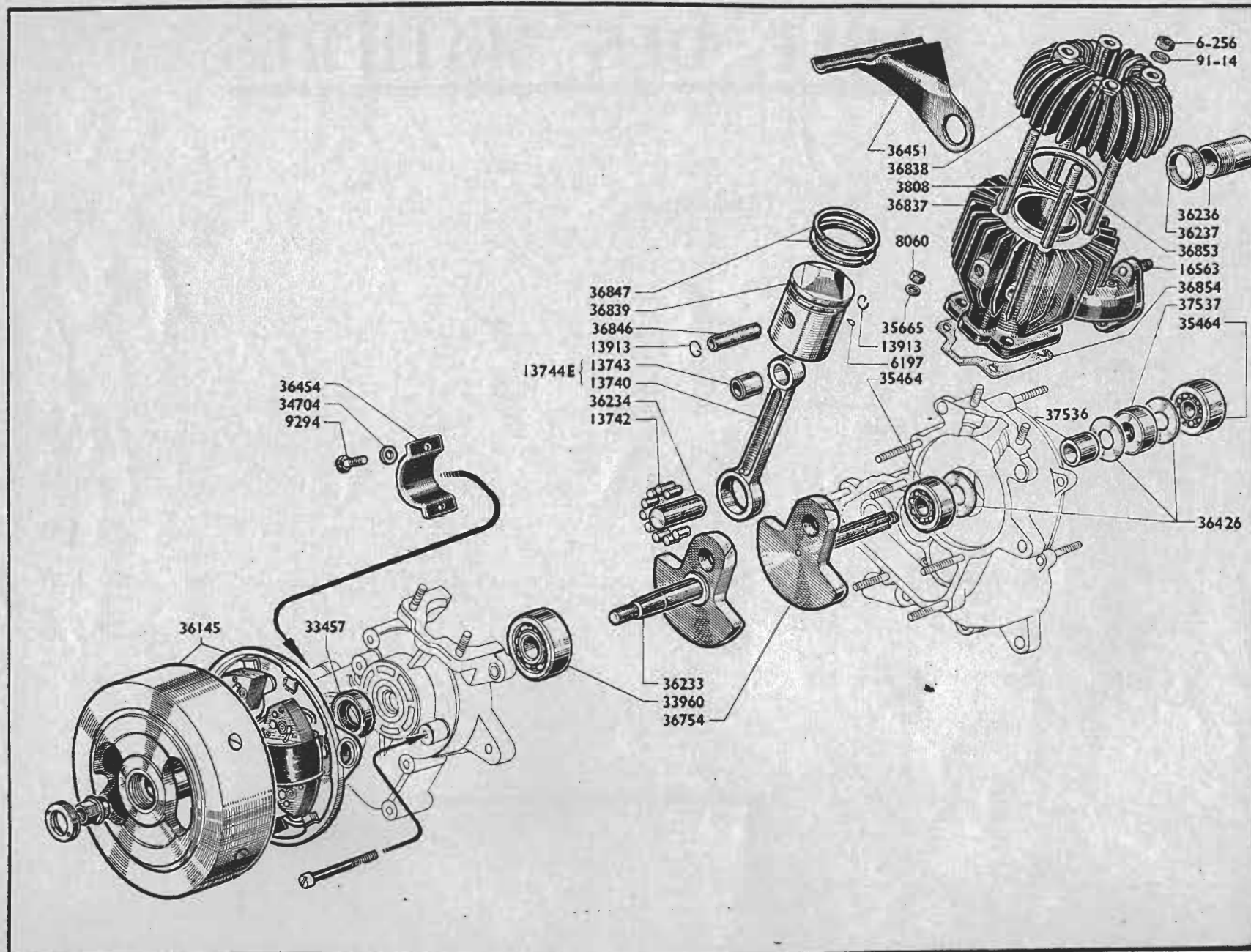

M O T E U R

Repérage des figures	Numéros des pièces	PRIX	Nombre	DESIGNATION
	6-256	9	4	Ecrou de maintien de la culasse
	91-14	6	4	Rondelle de fixation de la culasse
	3808	20	4	Goujon de fixation de la culasse
	6197	8	2	Goupille d'arrêt de segment
	8060	15	4	Ecrou de fixation du cylindre
	9294	20	2	Vis de fixation du demi-collier
	13740	715	1	Bielle nue
	13742	22	15	Galet de roulement de tête de bielle
	13743	86	1	Coussinet d'axe de piston
	13744	858	1	Bielle avec coussinet
	13913	10	2	Arrêt d'axe de piston
	16563	20	2	Goujon de fixation de la bride d'échappement
	33457	143	1	Bague d'étanchéité côté volant
	33960	au cours	1	Roulement du maneton côté volant
	34704	3	2	Rondelle
	35464	au cours	2	Roulement du maneton côté embrayage
	35665	(les 10) 15	4	Rondelle éventail de fixation du cylindre
	36145	au cours	1	Volant magnétique complet
	36233	1.373	1	Maneton côté volant
	36234	143	1	Axe d'accouplement
	36236	86	1	Tubulure d'admission
	36237	29	1	Contre-écrou de la tubulure
	36426	12	3	Rondelle de friction
	36451	93	1	Fixation supérieure du moteur
	36454	29	1	Demi-collier fixation moteur
	36754	1.573	1	Maneton côté embrayage
	36760	4.719	1	Embiellage complet
	36837	2.717	1	Cylindre
	36838	1.287	1	Culasse
	36839	572	1	Piston nu
	36846	143	1	Axe de piston
	36847	82	2	Segment (alésage 53,5)
	36850	50.050	1	Moteur complet
	36851	4.862	1	Carter moteur côté boîte de vitesses avec roulements, bagues anti-fuite, goujons
	36852	6.292	1	Carter moteur côté boîte de vitesses avec roulements, bagues anti-fuite, goujons
	36853	29	1	Joint de culasse
	36854	5	1	Joint de cylindre
	37536	46	1	Entretoise de roulement
	37537	115	1	Bague d'étanchéité côté embrayage

TURBINE

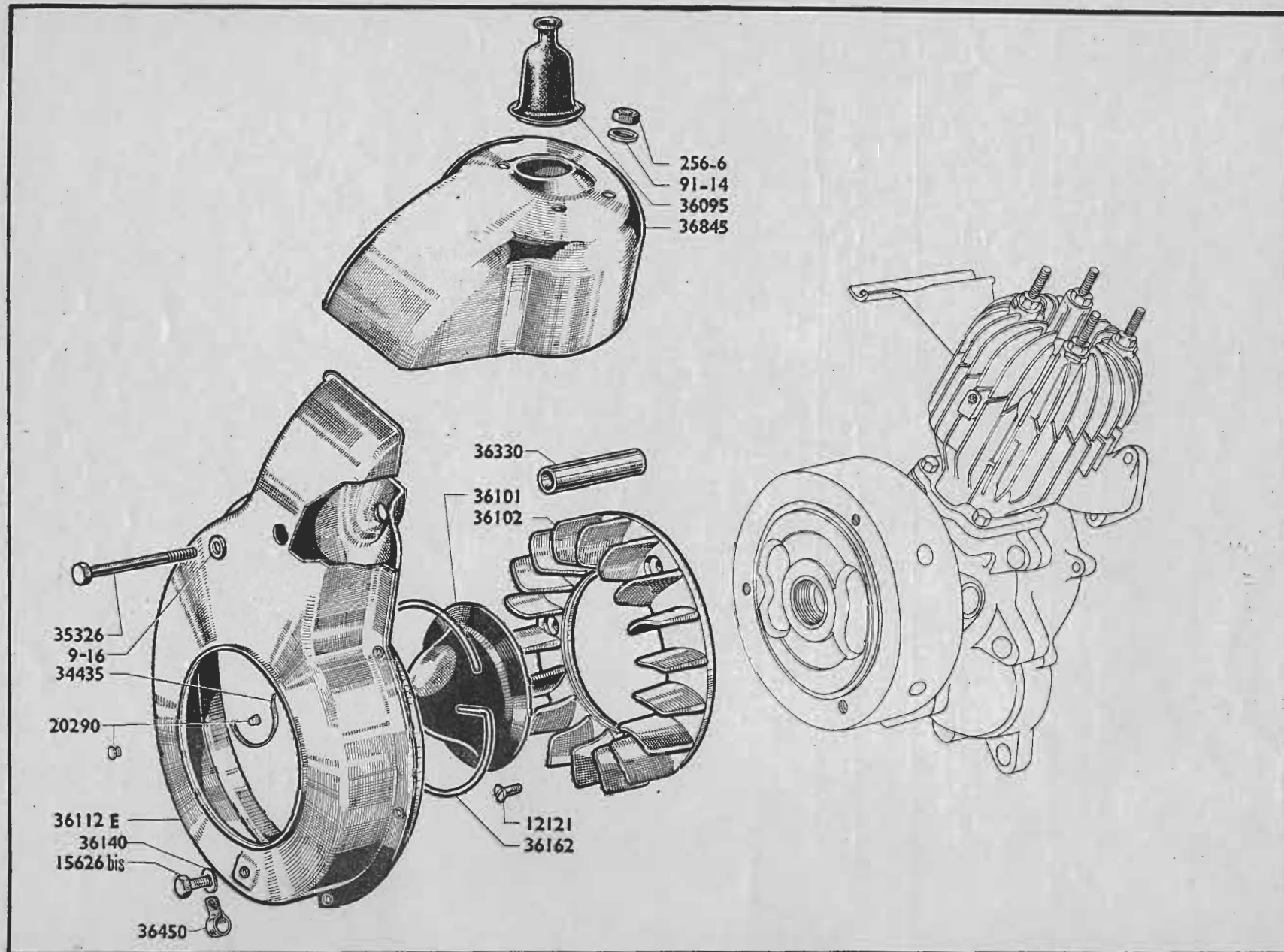

T U R B I N E

Repérage des figures	Numéros des pièces	PRIX	Nombre	DESIGNATION
	91-6	6	1	Rondelle de maintien de la plaque
	91-14	6	4	Rondelle
	256-6	9	4	Ecrou de blocage de la calotte
	12121	15	3	Vis de blocage du rotor
	15626 bis	22	1	Vis de fixation du colimaçon
	20290	5	1	Rivet tubulaire fixation agrafe
	34435	5	1	Agrafe de fixation de la gaine de compteur
	35326	65	1	Vis de fixation de la soufflerie
	36095	29	1	Capuchon de bougie
	36101	35	1	Diffuseur de soufflerie
	36102	715	1	Rotor de soufflerie
	36112 E	343	1	Ensemble du colimaçon de soufflerie avec écrou soudé
	36162	8	1	Jonc d'arrêt
	36330	29	1	Entretoise pour fixation de la soufflerie
	36450	18	1	Collier support de soufflerie
	36845	343	1	Calotte de soufflerie
	S.N.	au cours	1	Fil de bougie
	S.N.	au cours	1	Bougie de \varnothing 14 - AC type 44 L
	36144	12	1	Embout du fil de bougie

BOITE DE VITESSES

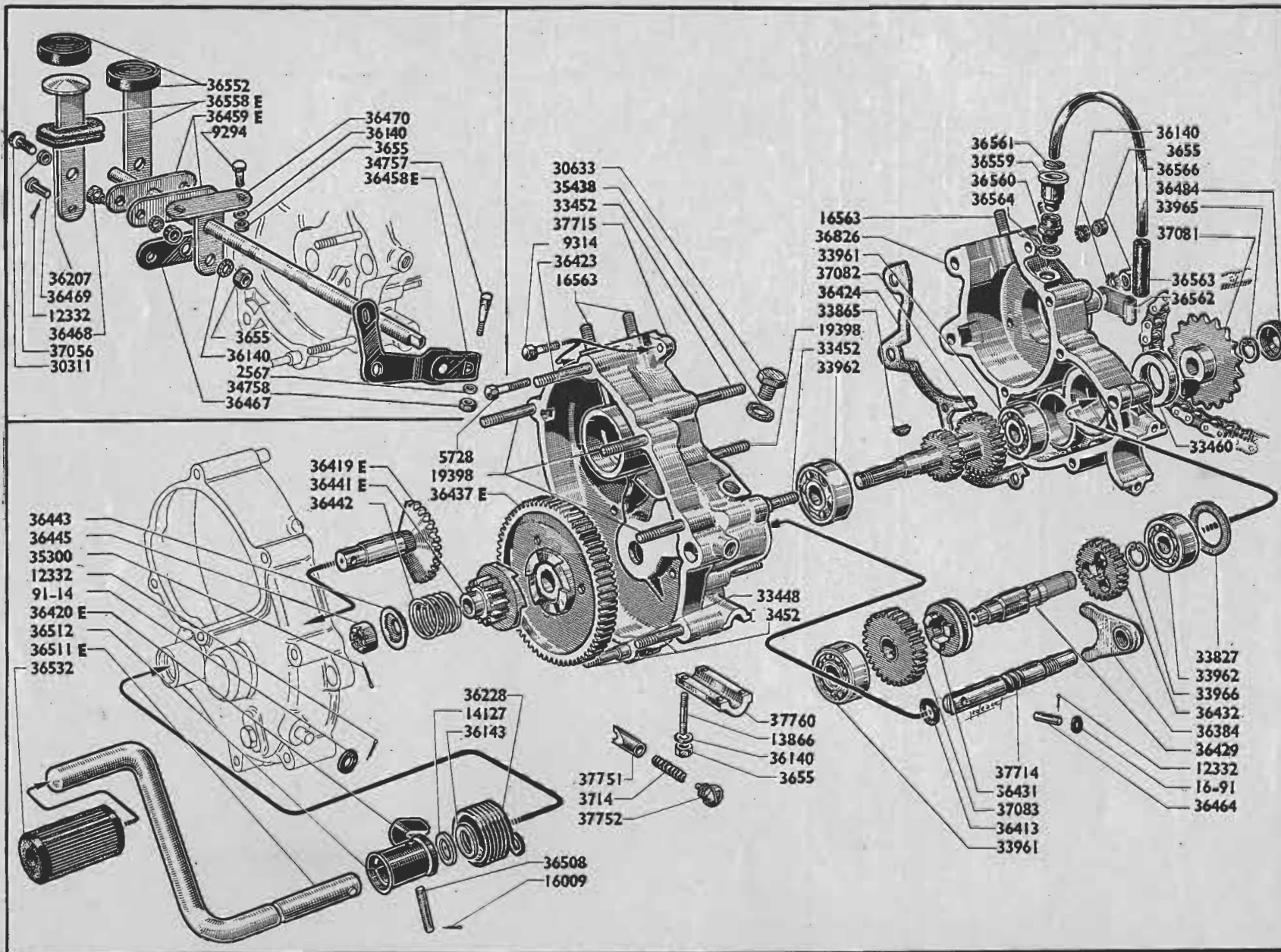

BOITE DE VITESSES

Repérage des figures	Numéros des pièces	PRIX	Nombre	DESIGNATION
	6-256	9	2	Ecrou de fixation du moteur
	7-91	5	2	Rondelle
	16-91	3	2	Rondelle du tourillon
	91-14	6	1	Rondelle
	2567	5	1	Rondelle
	3650	10	1	Goujons d'assemblage des carters
	3655	8	28	Ecrou des goujons et vis d'assemblage
	3714	3	1	Ressort de verrouillage
	5728	15	2	Vis d'assemblage des carters
	6033	35	1	Vis fixation
	9294	18	2	Vis de blocage des supports stabilisateurs
	9314	20	2	Vis d'assemblage des carters
	12153	22	1	Goujons d'assemblage des carters
	12332	(les 10) 13	5	Goupille 2 x 20
	13866	20	4	Goujon de fixation du couvercle de palier de tige de commande
	14127	6	1	Rondelle entretoise du manchon
	15905	36	1	Vis de fixation du moteur
	16009	(les 10) 13	2	Goupille
	16563	20	4	Goujon de fixation du cylindre
	19398	20	5	Goujons d'assemblage des carters
	19666	6	2	Vis de fixation de la plaquette matricule
	30311	12	2	Vis de blocage des leviers
	30633	86	2	Bouchon de niveau et de vidange
	33404	18	1	Plaquette matricule « Terrot »
	33448	16	6	Pion de centrage des carters et du couvercle
	33452	28	5	Goujon d'assemblage des carters
	33460	127	1	Bague d'étanchéité
	33827	10	1	Rondelle d'un roulement 33962
	33865	11	1	Clavette du pignon démultiplicateur
	33961	au cours	2	Roulement de boîte de vitesses
	33962	au cours	2	Roulement de boîte de vitesses
	33965	18	1	Circlips 14 E
	33966	18	1	Circlips 15 E
	34757	27	1	Clavette
	34758		1	Ecrou de clavette
	6083	5	2	Rondelle des axes
	13778	6	1	Rondelle de l'axe 36468
	34808	7	1	Bague isolante Moteur
	34809	8	1	Rondelle isolante Moteur.
	35300	2	1	Goupille 2 x 25
	35438	5	2	Joint du bouchon de niveau et vidange

BOITE DE VITESSES

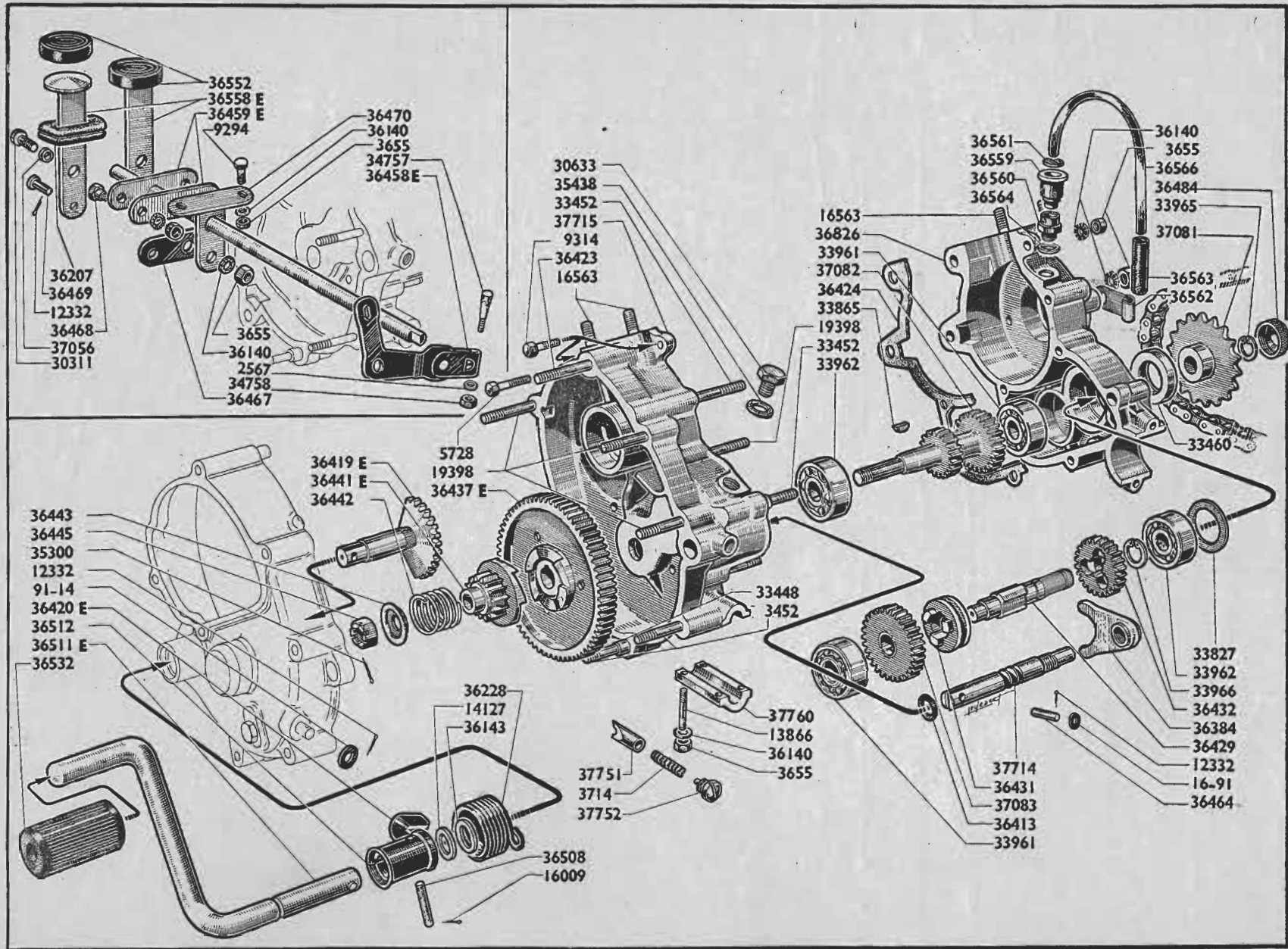

BOITE DE VITESSES (Suite)

Repérage des figures	Numéros des pièces	PRIX	Nombre	DESIGNATION
	35488	26	1	Goujon d'assemblage des carters
	35665	(les 10) 15	2	Rondelle éventail de Ø 8
	36140	2	26	Rondelle éventail de Ø 6
	36143	33	1	Joint « Français » d'étanchéité N° 12
	36207	22	2	Caoutchouc passage des pédales de vitesse
	36228	29	1	Ressort de rappel de la manivelle
	36384	258	1	Fourchette de commande de vitesse
	36413	33	1	Joint « Français » d'étanchéité N° 10
	36419	343	1	Axe et secteur montés
	36420	172	1	Ensemble de la butée de lanceur
	36423	15	1	Goujon d'assemblage des carters
	36424	6	1	Joint des carters moteur
	36429	515	1	Arbre secondaire
	36431	372	1	Baladeur de boîte de vitesses
	36432	358	1	Pignon fou de 2 ^e vitesse, 24 dents
	36433	515	1	Pignon de chaîne 18 dents (à la demande du client)
	36437	1.053	1	Ensemble du pignon démultiplicateur et du griffon (rivé)
	36438	72	1	Entretoise de blocage du pignon 36435
	36441	486	1	Ensemble de pignon lanceur et du griffon
	36442	8	1	Ressort du griffon
	36443	8	1	Coupelle butée du ressort du griffon
	36445	29	1	Ecrou de blocage du pignon démultiplicateur
	36458	150	1	Ensemble des leviers arrières
	36459	158	1	Tige de commande des vitesses avec levier soudé
	36464	29	1	Tourillon de l'axe de commande
	36467	23	3	Levier de commande de vitesses
	36468	29	1	Axe d'articulation des pédales
	36469	15	2	Axe d'articulation de levier
	36470	20	1	Support de levier stabilisateur
	36484	86	1	Bouchon de pignon de chaîne
	36508	18	1	Axe du manchon d'accouplement du kick
	36511	175	1	Manivelle de mise en marche avec téton soudé
	36512	36	1	Renfort du manchon 36229
	36532	16	1	Patin de manivelle de mise en marche
	36552	51	2	Caoutchouc de pédale
	36558	107	2	Pédale de changement de vitesse
	36559	58	1	Collerette de maintien du tube de reniflard
	36560	32	1	Corps de reniflard
	36561	2	1	Pastille de reniflard
	36562	18	1	Support de reniflard
	36563	5	1	Caoutchouc de reniflard

BOITE DE VITESSES

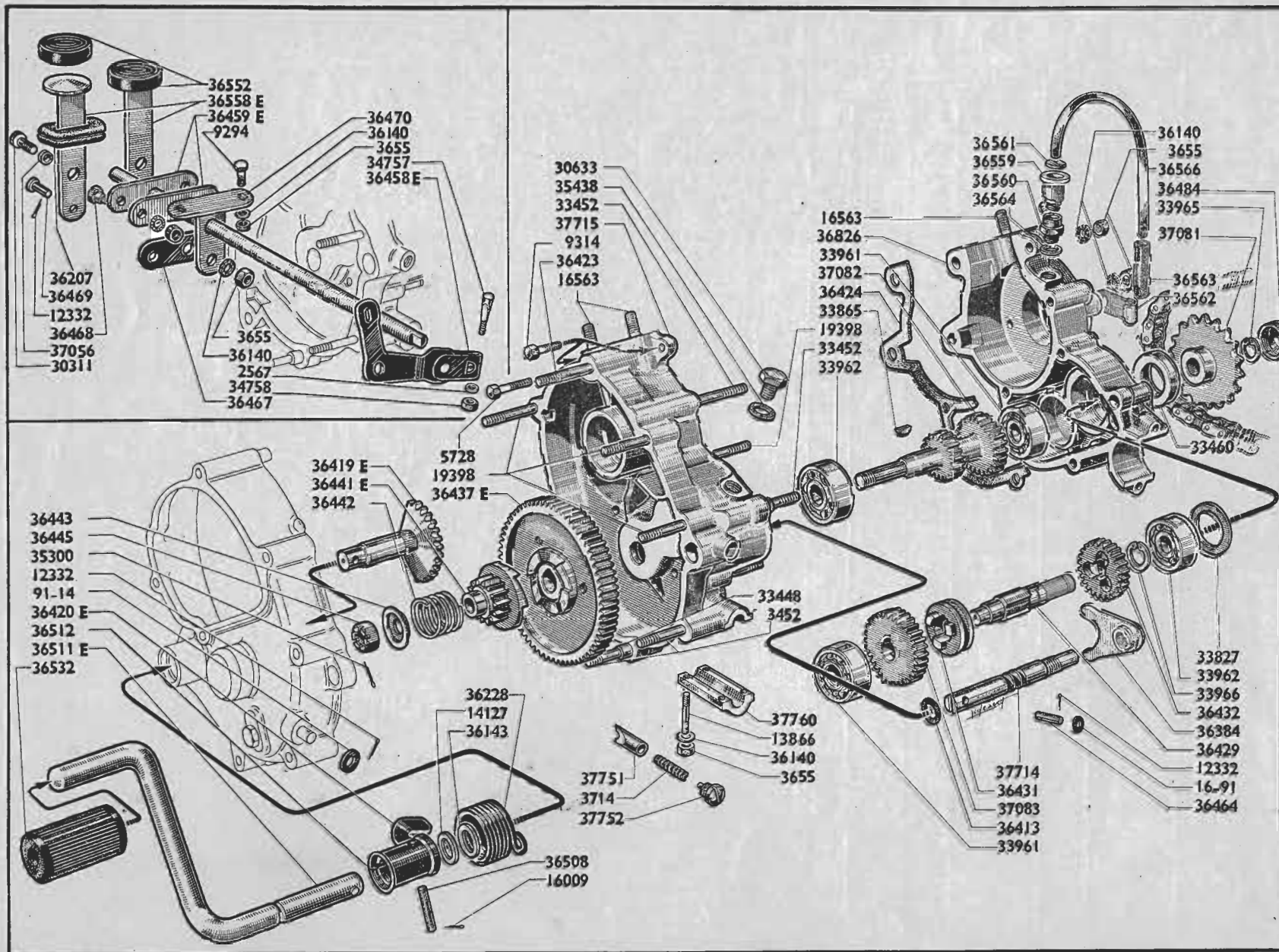

BOITE DE VITESSES (Suite)

Repérage des figures	Numéros des pièces	PRIX	Nombre	DESIGNATION
	36564	2	1	Joint du corps de reniflard
	36565	143	1	Collerette et tube de reniflard soudé
	36566	86	1	Tube de reniflard
	36826	2.145	1	Carter moteur côté volant
	37056	5	2	Entretoise des pédales de changement de vitesse
	37081	429	1	Pignon de chaîne, 20 dents
	37082	1.201	1	Train de pignon primaire
	37083	572	1	Pignon fou de 1 ^{re} vitesse, 32 dents
	37546	429	1	Pignon de chaîne 19 dents (à la demande du client)
	37714	372	1	Axe de fourchette
	37715	3.146	1	Carter moteur côté boîte de vitesses
	37751	92	1	Doigt de verrouillage
	37752	49	1	Vis de maintien du ressort de verrouillage
	37760	100	1	Couvercle de palier de la tige de commande

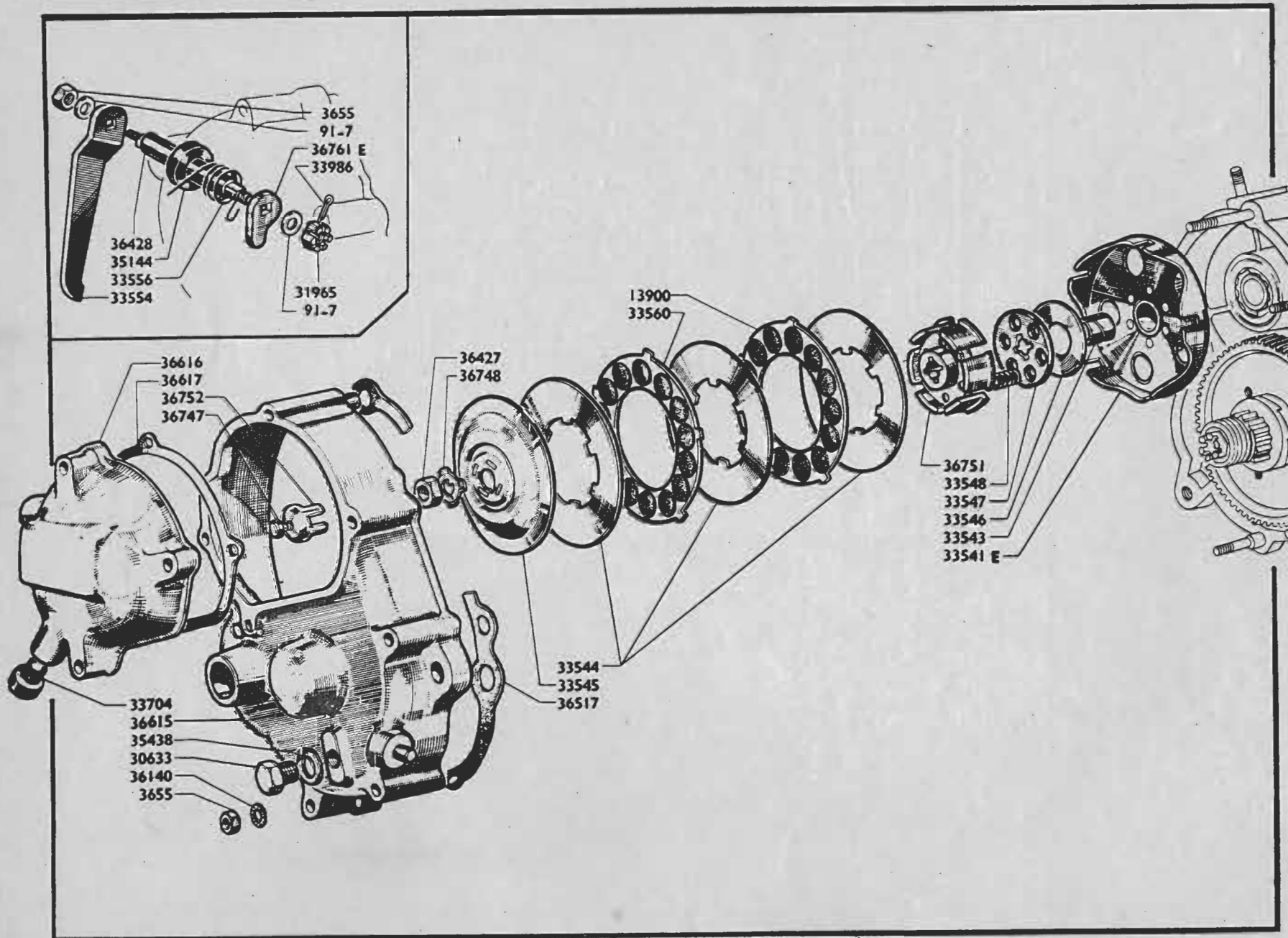

EMBRAYAGE (Ancien modèle)

Repérage des figures	Numéros des pièces	PRIX	Nombre	DESIGNATION
	91-7	5	2	Rondelle
	3655	8	1	Ecrou
	13900	5	14	Lièges de disque
	30633	86	1	Bouchon de niveau
	31965	9	1	Ecrou à créneaux 6 pas de 100
	33541	835	1	Ensemble du tambour et du pignon moteur
	33543	190	1	Entretoise de pignon moteur
	33544	84	3	Disque lisse d'embrayage
	33545	49	1	Plateau d'appui d'embrayage
	33546	15	1	Rondelle de friction
	33547	97	1	Plateau d'appui des ressorts
	33548	16	6	Ressort d'embrayage
	33554	37	1	Levier extérieur de débrayage
	33556	21	1	Ressort de rappel du levier
	33704	26	1	Caoutchouc amortisseur de butée
	33986	(les 10) 15	1	Goupille
	35144	12	1	Joint de l'axe de commande d'embrayage
	35438	5	1	Joint de bouchon de niveau
	36140	2	1	Rondelle éventail
	36427	22	1	Ecrou d'embrayage
	36428	136	1	Axe de levier de débrayage
	36517	6	1	Joint du carter intermédiaire
	36615	1.230	1	Carter intermédiaire avec pièces 36232 et 36425 prise à la coulée
	36616	601	1	Couvercle de débrayage
	36617	26	1	Joint de couvercle de débrayage
	36747	64	1	Téton du poussoir
	36748	8	1	Rondelle de freinage d'embrayage
	36751	572	1	Moyeu d'embrayage
	36752	64	1	Poussoir de débrayage
	36761	36	1	Ensemble du levier intérieur de débrayage avec bille de 4,76 sertie

EMBRAYAGE (Nouveau modèle)

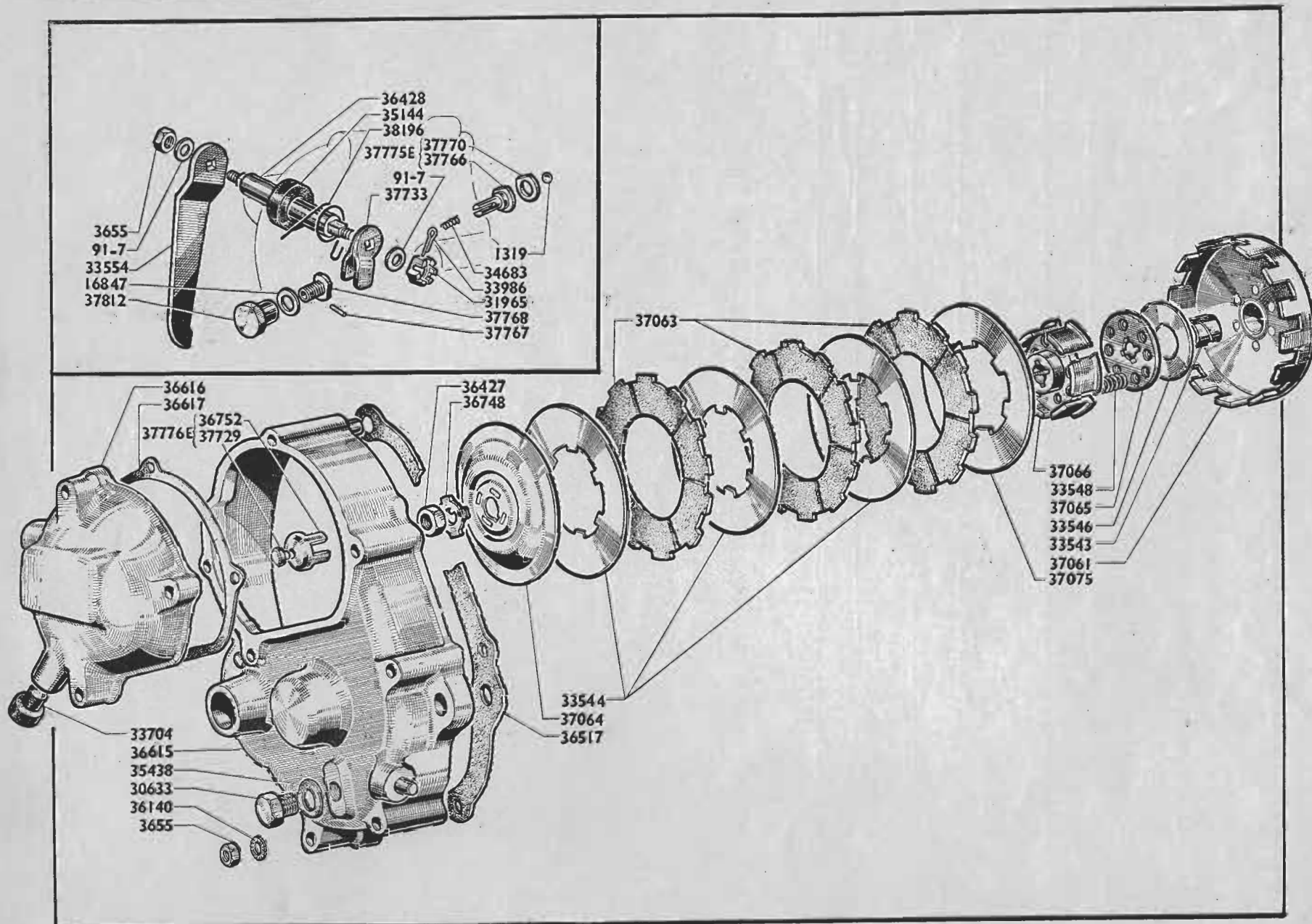

EMBRAYAGE (Nouveau modèle)

Repérage des figures	Numéros des pièces	PRIX	Nombre	DESIGNATION
	91-7	5	2	Rondelle
	13-19	3	1	Bille de 6,35
	3655	8	1	Ecrou
	16847	8	1	Joint
	30633	86	1	Bouchon de niveau
	31965	9	1	Ecrou à créneaux 6 pas de 100
	33543	190	1	Entretoise de pignon moteur
	33544	84	3	Disque lisse d'embrayage
	33546	15	1	Rondelle de friction
	33548	16	6	Ressort d'embrayage
	33554	37	1	Levier extérieur de débrayage
	33704	26	1	Caoutchouc amortisseur de butée
	33986	(les 10) 15	1	Goupille
	34683	3	1	Ressort de poussoir
	35144	12	1	Joint de l'axe de commande d'embrayage
	35438	5	1	Joint de bouchon de niveau
	36140	2	1	Rondelle éventail
	36427	22	1	Ecrou d'embrayage
	36428	136	1	Axe de levier de débrayage
	36517	6	1	Joint du carter intermédiaire
	36615	1.230	1	Carter intermédiaire avec pièces 36232 et 36425 prise à la coulée
	36616	601	1	Couvercle de débrayage
	36617	26	1	Joint du couvercle de débrayage
	36748	8	1	Rondelle de freinage d'embrayage
	36752	64	1	Poussoir tôle nu
	37061	858	1	Ensemble du tambour et du pignon moteur
	37063	au cours	3	Garniture d'embrayage « Ferodo ».
	37064	49	1	Plateau d'appui d'embrayage
	37065	86	1	Plateau d'appui des ressorts
	37066	572	1	Moyeu d'embrayage
	37075	58	1	Disque de fond d'embrayage
	37729	28	1	Téton du poussoir
	37733	57	1	Levier intérieur de débrayage
	37766	172	1	Poussoir d'embrayage
	37767	3	1	Téton d'arrêt de poussoir de débrayage
	37768	66	1	Douille du poussoir d'embrayage
	37770	9	1	Coupelle de retenue de la bille
	37775	177	1	Poussoir acier avec coupelle de retenue de la bille
	37776	91	1	Poussoir tôle avec téton monté
	37812	89	1	Bouchon de la douille
	38196	18	1	Ressort de rappel du levier intérieur de débrayage

CHASSIS

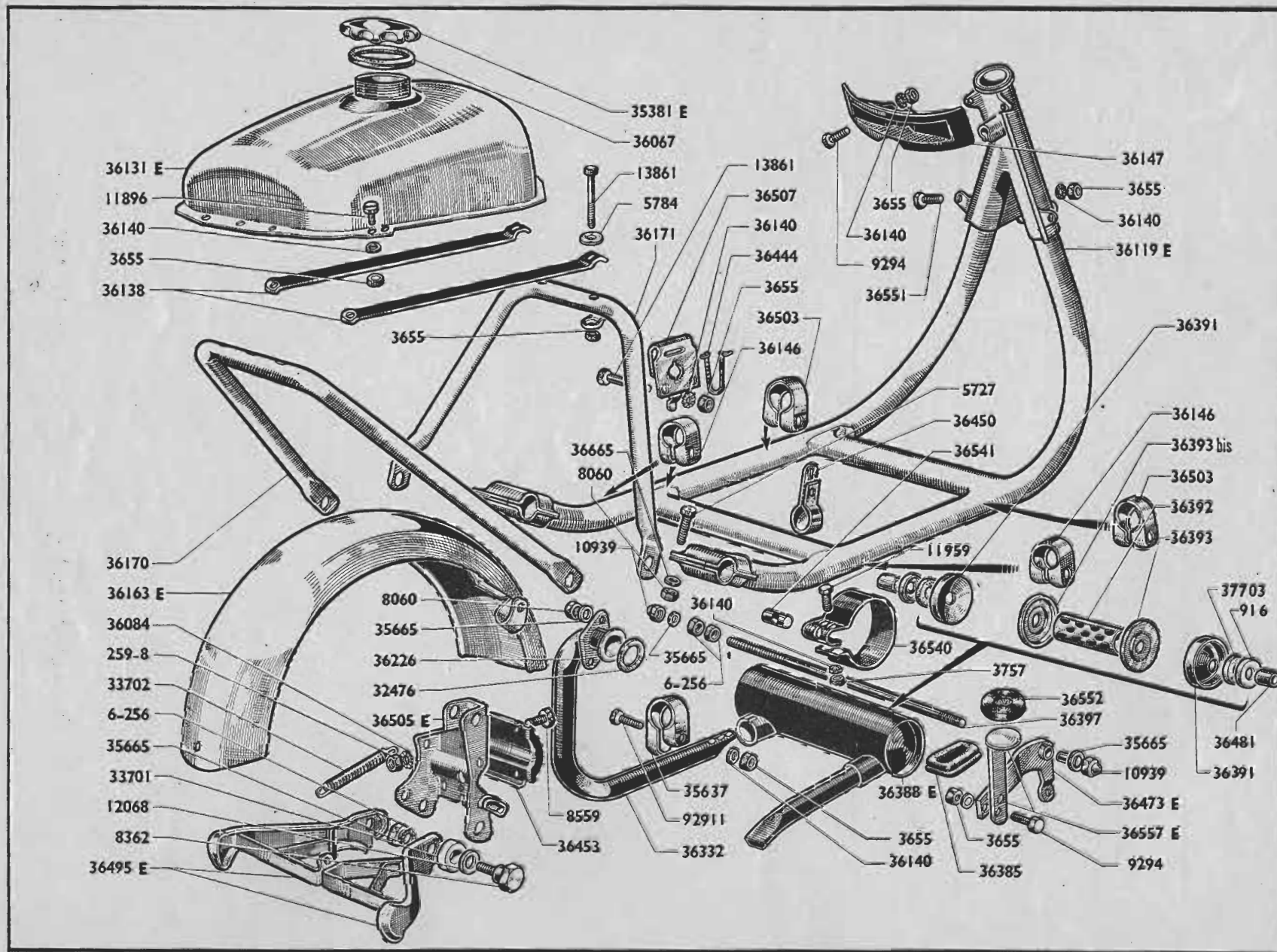

C H A S S I S

Repérage des figures	Numéros des pièces	PRIX	Nombre	DESIGNATION
	6-256	9	4	Ecrou de blocage
	91-6	6	2	Rondelle
	259-8	15	4	Ecrou de fixation du demi-collier
	3655	8	25	Ecrou
	3757	15	2	Ecrou
	5727	15	4	Boulon de serrage
	5728	15	2	Vis de fixation du garde-boue sur support de carrosserie
	5784	15	3	Rondelle entretoise
	6646	8	1	Joint du robinet
	8060	15	6	Ecrou
	8202	6	1	Rondelle
	8362	9	2	Vis axe d'articulation
	8559	42	4	Vis de fixation du demi-collier
	9294	18	5	Vis d'assemblage
	10939	32	2	Ecrou de blocage sur châssis
	11896	20	4	Vis de fixation réservoir sur carrosserie
	11959	18	2	Vis de serrage du collier
	12068	8	2	Rondelle
	12332	(les 10) 13	2	Goupille 2 x 20
	13793	18	2	Ecrou des vis axes de béquille
	13861	29	4	Vis de fixation
	19368	8	1	Embout de gaine de frein
	20147	22	2	Vis de fixation sur les supports de carrosserie
	32476	20	1	Joint du tube d'échappement
	33701	26	2	Rondelle entretoise de fixation de la béquille
	33702	64	1	Ressort de béquille
	35381	315	1	Bouchon du réservoir d'essence
	35637	23	1	Collier d'entrée
	35665	(les 10) 15	10	Rondelle éventail de Ø 8
	36064	143	1	Corps du bouchon de réservoir
	36066	22	1	Poche à air du bouchon
	36067	9	1	Joint du bouchon
	36084	(les 10) 22	4	Rondelle éventail de Ø 10
	36119	5.148	1	Ensemble du châssis
	36131	2.145	1	Réservoir nu avec collerette de remplissage et de départ
	36138	29	2	Tirant maintien d'écartement des tringles
	36140	2	23	Rondelle éventail
	36146	29	2	Collier de fixation
	36147	65	1	Support de carrosserie au raccord de direction
	36163	715	1	Ensemble du garde-boue avec pièces fixes
	36170	401	1	Support arrière de la carrosserie siège
	36171	343	1	Support avant de la carrosserie siège

CHASSIS

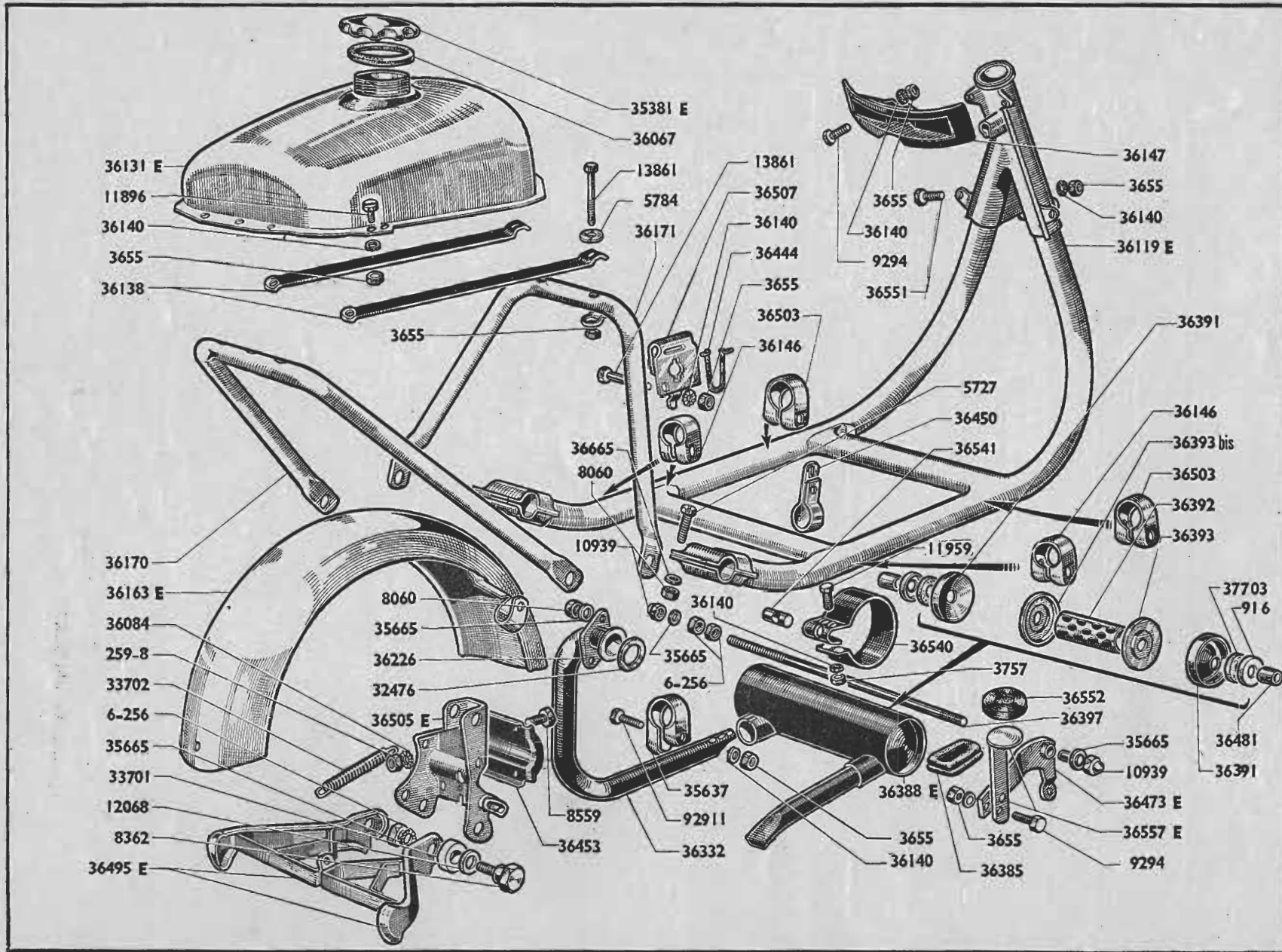

C H A S S I S (S u i t e)

Repérage des figures	Numéros des pièces	PRIX	Nombre	DESIGNATION
	36182	2.460	1	Ensemble du réservoir complet avec bouchon et écrou de maintien
	36226	29	1	Contre-bride de fixation de tube
	36307	29	1	Câble 25/10 frein arrière
	36308	15	1	Gaine
	36332	858	1	Tube d'échappement
	36385	18	1	Caoutchouc passage de la pédale de frein
	36387	858	1	Ensemble du silencieux avec pièces soudées
	36393	32	2	Rondelle de maintien
	36393 bis			
	36397	72	1	Axe de silencieux
	36444	8	1	Ressort de verrouillage de la manivelle
	36453	61	1	Demi-collier de serrage du support moteur
	36473	172	1	Pédale avec tourillon soudé
	36481	22	1	Entretoise côté frein
	36487	au cours	1	Robinet d'essence
	36495 E	572	1	Béquille complète avec pièces soudées.
	36503		2	Entretoise de béquille
	36504	29	3	Collier support de silencieux et butée de frein AR
	36505	179	1	Support moteur inférieur avec support de béquille soudé
	36507	72	1	Support de manivelle de mise en marche
	36526	3	1	Rondelle de bouchon de réservoir
	36540	22	1	Collier support de tourillon
	36541	32	1	Tourillon support de tige
	36552	51	1	Caoutchouc de pédale
	36613	12	1	Tube butée de gaine
	36614	8	1	Ecrou du tube
	37610	6	1	Vis fixation du garde-boue sur la carrosserie
	37700	23	1	Entretoise de serre-câble
	37701	12	1	Vis serre-câble
	37703	2	2	Rondelle d'étanchéité
	38183	au cours	1	Tube d'essence complet « OTOM »
	S.N.	au cours	1	Carburateur

C A R R O S S E R I E

Repérage des figures	Numéros des pièces	PRIX	Nombre	DESIGNATION
	6-256	9	1	Ecrou
	1818	au cours	1	Rondelle butée du ressort de starter
	2567	5	1	Rondelle
	3162	19	1	Vis tendeur embrayage
	3398	8	4	Rondelle entretoise en cuir de fixation au raccord de direction
	3655	8	13	Ecrou
	3656	au cours	1	Serre-tige du starter
	3757	15	2	Ecrou de vis tendeur
	4945	10	4	Vis de fixation de la selle
	5416	1	2	Rondelle de freinage
	5728	15	3	Vis de fixation de la carrosserie
	5826	au cours	1	Vis du serre-tige
	5828	au cours	1	Ressort de rappel du starter
	6083	5	4	Rondelle sous tête de vis de fixation de carrosserie
	7437	3	3	Ecrou de blocage du bouton et tige sur robinet
	7932	6	2	Embout de gaine
	8202	6	2	Rondelle de goujon
	9294	18	3	Vis d'assemblage du plancher
	12347	9	7	Ecrou des vis 33329 et 33330
	12577	8	2	Rivet tubulaire (fixation du caoutchouc fond de gouttière)
	13464	18	2	Ensemble du serre-câble
	16009	(les 10) 13	1	Goupille de maintien sur carburateur
	17768	86	2	Patin de caoutchouc
	17769	136	2	Support de patin
	17879	(les 10) 12	2	Rivet fendu de fixation des courroies sur carrosserie
	18517	22	4	Ecrou de la tige de repose-pieds
	20147	22	2	Vis de fixation de la carrosserie siège
	20290	5	2	Rivet tubulaire de courroie
	30006	43	2	Vis de fixation des supports de repose-pieds
	30874	5	2	Rondelle de fixation de la courroie
	32601	8	3	Vis de fixation de l'avertisseur
	32602	5	3	Ecrou,
	33273	18	1	Vis de fixation du pare-chocs et du fanion
	33327	8	1	Vis de fixation pare-chocs et pare-boue
	33329	5	5	Vis de fixation
	33330	5	1	Vis de fixation
	34435	5	2	Attache de fixation de gaine de compteur (soudée à la carrosserie AV)
	34705	8	1	Passe-fil pour feu rouge AR
	35072	115	1	Rondelle écrou
	35665	(les 10) 15	1	Rondelle éventail de Ø 8
	36600	au cours	1	Ensemble du guidon nu

CARROSSERIE

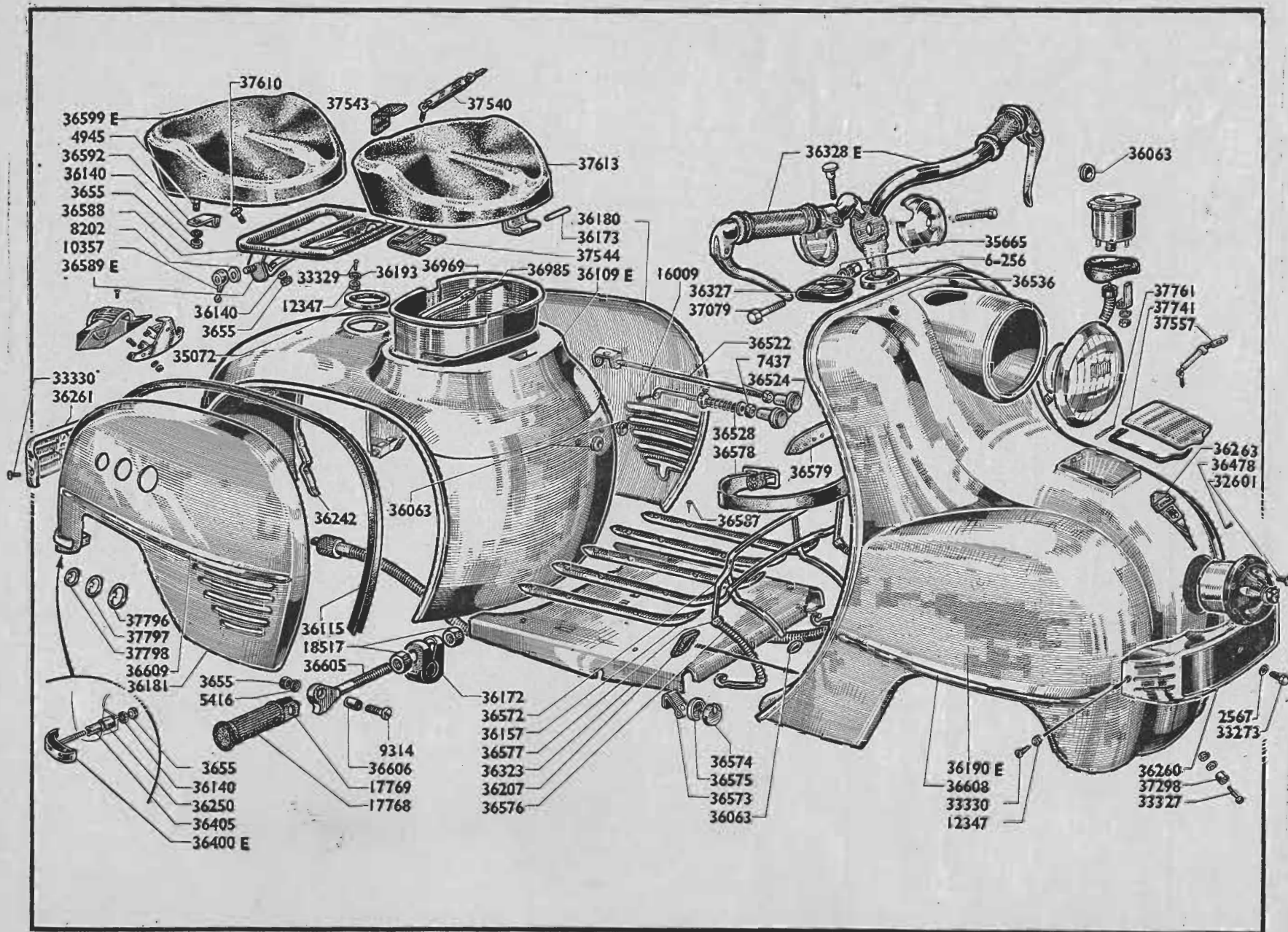

C A R R O S S E R I E (Suite)

Repérage des figures	Numéros des pièces	PRIX	Nombre	DESIGNATION
	36063	23	6	Caoutchouc de passage des tiges dans carrosserie
	36109	8.580	1	Carrosserie siège complète avec pièces fixes
	36115	58	2	Caoutchouc fond de gouttière
	36128	1.144	2	Dessus : selle et selle Tan-Sad
	36139	9	6	Rondelle emboutie
	36140	2	15	Rondelle
	36141	(les 10) 12	6	Rondelle éventail extérieure Ø 4
	36146	29	2	Collier de fixation du plancher
	36157	72	5	Baguette enjoliveur de plancher
	36172	115	2	Collier de fixation de la tige de repose-pieds
	36173	20	1	Axe de charnière de selle
	36180	1.087	1	Panneau de côté gauche avec pièces fixes
	36181	1.087	1	Panneau de côté droit avec pièces fixes
	36187	744	2	Garniture intérieure : selle et selle Tan-Sad
	36190	7.865	1	Ensemble complet de la carrosserie Avant
	36193	(les 10) 15	7	Rondelle éventail de Ø 5
	36207	22	2	Caoutchouc de passage des tiges d'articulation dans la carrosserie
	36240	9	2	Vis de fixation de la carrosserie sur les supports
	36242	51	2	Ressort de fixation arrière des panneaux de côté
	36250	18	2	Entretoise du système d'accrochage
	36255	1.523	1	Panneau de côté gauche complet
	36256	1.523	1	Panneau de côté droit complet
	36260	343	1	Pare-chocs avant
	36261	444	1	Pare-chocs arrière
	36263	100	1	Enjoliveur avant
	36311	58	1	Câble de frein avant avec plot soudé
	36312	43	1	Gaine frein avant
	36317	65	1	Câble débrayage avec plot soudé
	36319	65	1	Gaine de débrayage
	36321	au cours	1	Gaine et câble de gaz avec plot soudé
	36323	601	1	Plancher nu
	36327	65	1	Collier de serrage du guidon
	36328	au cours	1	Ensemble du guidon complet avec commandes montées faisceaux de fils électriques et bouton avertisseur « AMAC »
	36338	55	1	Plaquette écusson d'enjoliveur avant TERROT
	36400	143	2	Poignée de manœuvre des panneaux
	36404	8	2	Rondelle emboutie support pompe
	36405	18	2	Entretoise du système d'accrochage
	36478	5	3	Vis Parker fixation enjoliveur avant TERROT
	36522	22	1	Tige de commande du robinet d'essence
	36524	au cours	2	Bouton de manœuvre des tiges

CARROSSERIE

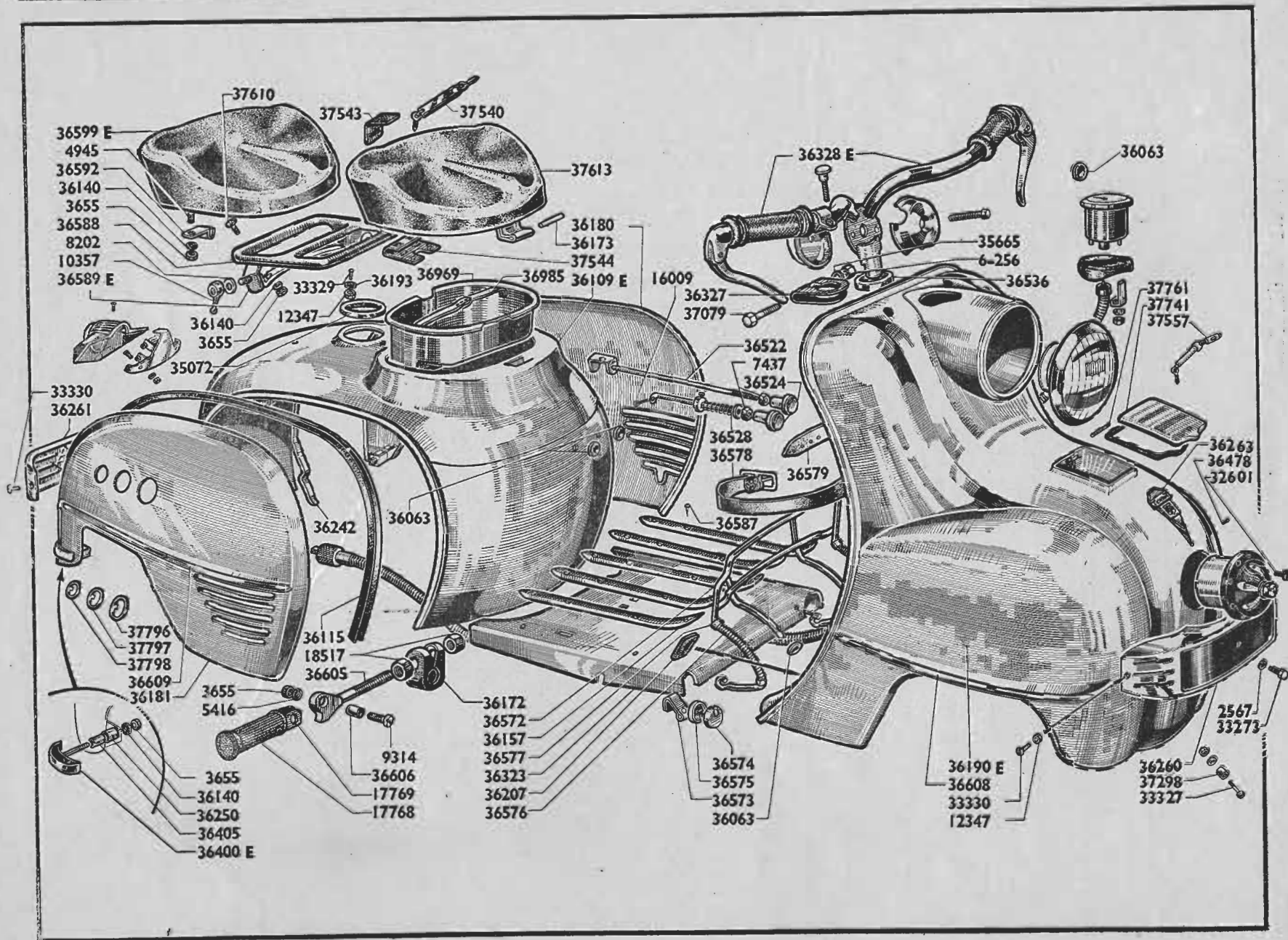

C A R R O S S E R I E (Suite)

Repérage des figures	Numéros des pièces	PRIX	Nombre	DESIGNATION
	36528	35	1	Tige de commande du starter « GURTNER »
	36536	15	1	Caoutchouc passage du guidon
	36550	5	1	Fil de maintien des panneaux avant
	36551	9	2	Vis de fixation sur raccord de direction
	36572	286	1	Porte-serviette
	36573	33	2	Support d'articulation du porte-serviette
	36574	6	2	Coupelle extérieure des ressorts de rappel
	36575	6	2	Coupelle intérieure des ressorts de rappel
	36576	6	2	Ressort de rappel du porte-serviette
	36577	9	2	Bague d'arrêt des ressorts
	36578	100	1	Courroie de maintien de serviette (droite)
	36579	100	1	Courroie de maintien de serviette (gauche)
	36587	3	32	Vis parker fixation baguette et armature de selle
	36588	601	1	Plate-forme du porte-bagages
	36589	130	1	Support d'articulation avec goujons soudés
	36592	15	4	Equerre de fixation
	36593	350	1	Armature du siège Tan-Sad avec vis soudées
	36594	286	1	Armature de selle
	36599	au cours	1	Ensemble du siège Tan-Sad
	36605	200	2	Tige de support de repose-pieds
	36606	15	2	Entretoise de support
	36607	6	12	Rondelle des vis Parker des selles
	36608	115	2	Baguette enjoliveur avant
	36609	150	2	Baguette enjoliveur arrière
	36969	715	1	Coffre à outils nu
	36985	122	1	Courroie de coffre
	37076	36	1	Ensemble de joint de plancher avec cordon cousu
	37079	36	1	Boulon de serrage du collier de guidon
	37298	3	1	Entretoise de fixation du pare-chocs
	37458	au cours	1	Avertisseur sur volant magnétique
	37540	au cours	1	Clé pour verrou « Neiman » avec rallonge
	37543	10	1	Equerre pour verrouillage de la selle
	37544	15	1	Crochet de fixation porte-bagages
	37554	au cours	1	Boîte de transmission avec support
	37555	au cours	1	Transmission flexible
	37556	au cours	1	Compteur ED 100
	37557	au cours	2	Serrure « Neiman » (3038)
	37558	6	1	Attache-gaine de compteur
	37591	9	2	Rondelle
	37610	6	4	Vis fixation carrosserie siège au plancher et porte-bagages
	37611	429	1	Armature de selle avec charnière soudée

CARROSSERIE

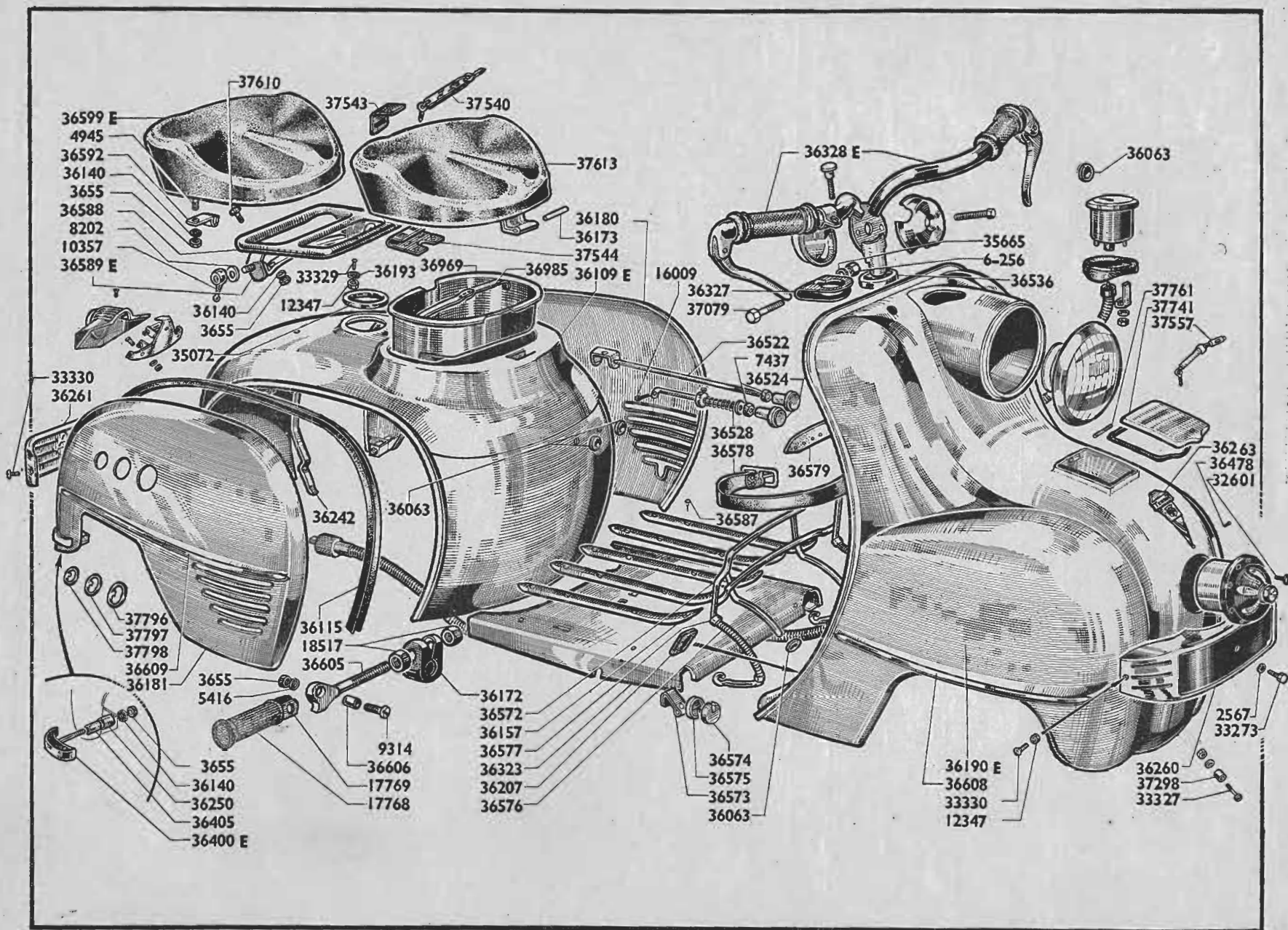

C A R R O S S E R I E (Suite)

Repérage des figures	Numéros des pièces	PRIX	Nombre	DESIGNATION
	37613	au cours	1	Ensemble complet du siège avec socle caoutchouc et dessus de selle
	37616	8	1	Rallonge de clé
	37617	3	1	Rivet axe de rallonge de clé
	37618	2	2	Rondelle
	37702	450	1	Poignée de Tan-Sad complète
	37741	158	1	Couvercle coffre AV avec charnière et serrure
	37758	22	1	Rordure en caoutchouc pour ouverture de coffre
	37761	(les 10) 8	1	Axe de charnières
	37762	(les 10) 15	2	Rivet pour serrure Neiman coffre AV
	37796	43	2	Œillet d'aération Ø int. 45,5 (avant)
	37797	43	2	Œillet d'aération Ø int. 40,2 (central)
	37798	43	2	Œillet d'aération Ø int. 35,5 (arrière)
	38432	(les 10) 15	2	Rivet de 3 pour serrure Neiman, série
	38456	115	2	Erou à boule du support porte-bagages
	S.N.	(les 10) 38	14	Agrafe pour enjoliveur
		au cours	1	Phare « Cibié » avec vis de fixation
		au cours	1	Ampoule 6 V, 25 watts
		au cours	1	Feu rouge catadioptrique complet avec vis de fixation
		au cours	2	Ampoule 6 V, 3 bougies
		au cours	8	Attache Bowden pour fixation fils, gaines et commande de compteur
		au cours	1	Bouton coupe-circuit sur guidon
		au cours	1	Fil de masse au volant magnétique
				NOTA. — Les commandes à l'intérieur du tube pivot et le faisceau électrique extérieur, sont sous souplesseaux
		au cours	1	Clé de serrure « Neiman »

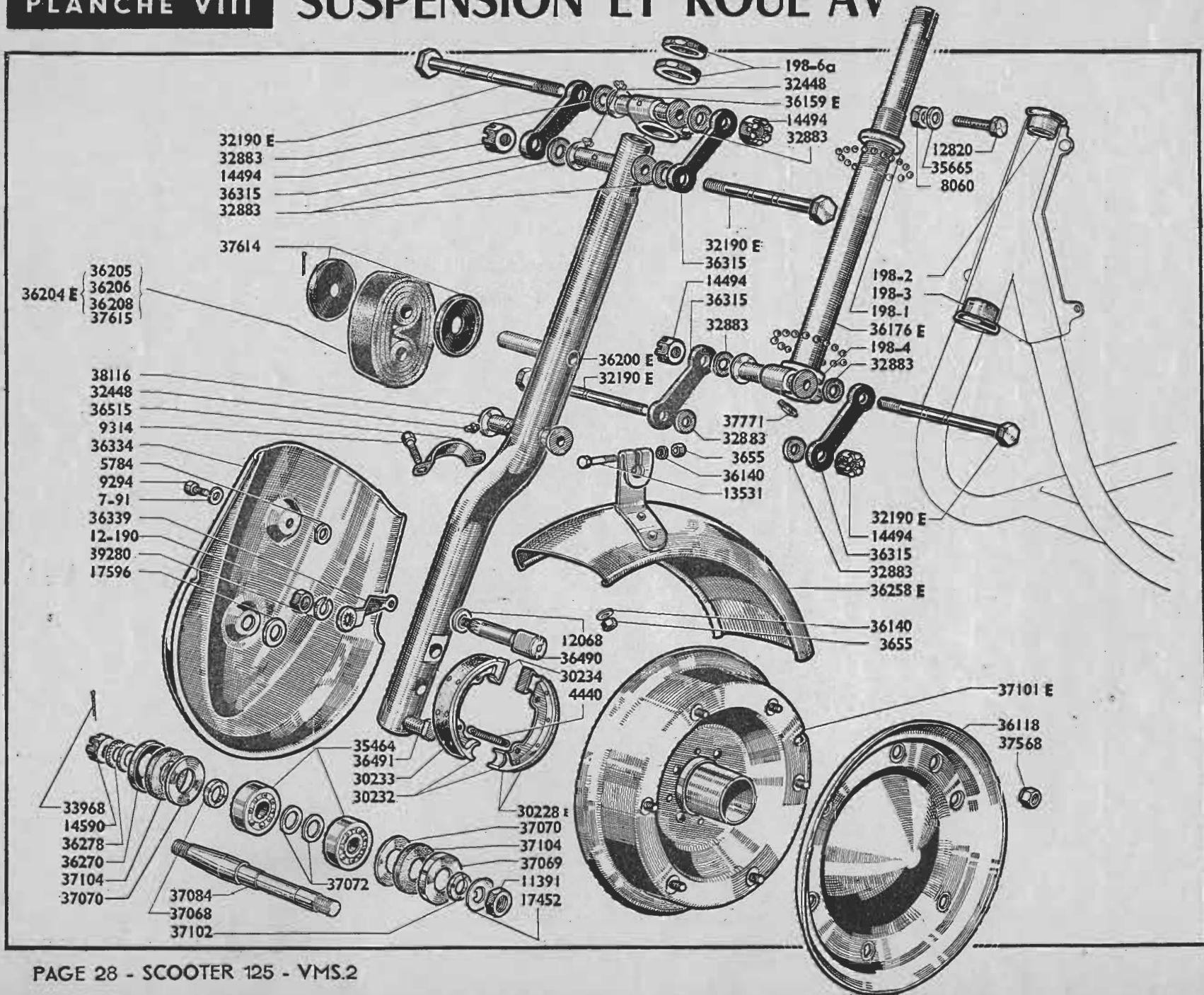

SUSPENSION ET ROUE AV

Repérage des figures	Numéros des pièces	PRIX	Nombre	DESIGNATION
	6-256	9	1	Ecrou de la vis 36477
	7-91	5	1	Rondelle
	12-190	19	1	Ecrou de levier
	39-280	2	1	Rondelle Grower du levier
	198-1	172	1	Cône écrou supérieur
	198-2	150	1	Cuvette supérieure
	198-3	158	1	Cuvette inférieure
	198-4	143	1	Cône de fourche
	198-6 a	86	2	Ecrou 8 pans
	3162	19	1	Vis tendeur frein AV
	3655	8	4	Ecrou
	3757	15	1	Ecrou de la vis tendeur
	4440	15	2	Ressort de rappel de segment
	5784	15	1	Rondelle entretoise
	8060	15	1	Ecrou
	8202	6	1	Rondelle de la vis 36477
	9294	18	1	Vis de blocage du carter
	9314	20	3	Vis de blocage
	12068	8	1	Rondelle entretoise de la came
	11391	22	1	Ecrou
	12332	(les 10) 13	5	Goupille fendue $\varnothing 2 \times 20$ et $\varnothing 2 \times 25$
	12820	22	1	Vis de serrage du collier supérieur
	13531	18	1	Boulon de serrage
	14494	15	4	Ecrou de blocage des axes
	14590	49	1	Ecrou de blocage de l'axe de roue
	17452	8	1	Rondelle frein
	17596	6	1	Rondelle
	20017	3	4	Rivet d'assemblage de roue avant
	30228	343	2	Segment de frein avec garniture
	30232	129	2	Segment de frein
	30233	au cours	2	Garniture de segment
	30234	12	2	Plaquette de segment
	32190	172	4	Axe d'articulation monté
	32448	29	3	Graisseur à bille
	32710	29	1	Collier butée de gaine
	32883	6	8	Rondelle de friction
	33968	(les 10) 8	1	Goupille V 2×30
	35464	au cours	2	Roulement à billes $17 \times 12 \times 40$
	35665	(les 10) 15	1	Rondelle éventail de $\varnothing 8$
	36118	429	1	Flasque de roue
	36140	2	3	Rondelle éventail de $\varnothing 6$

SUSPENSION ET ROUE AV

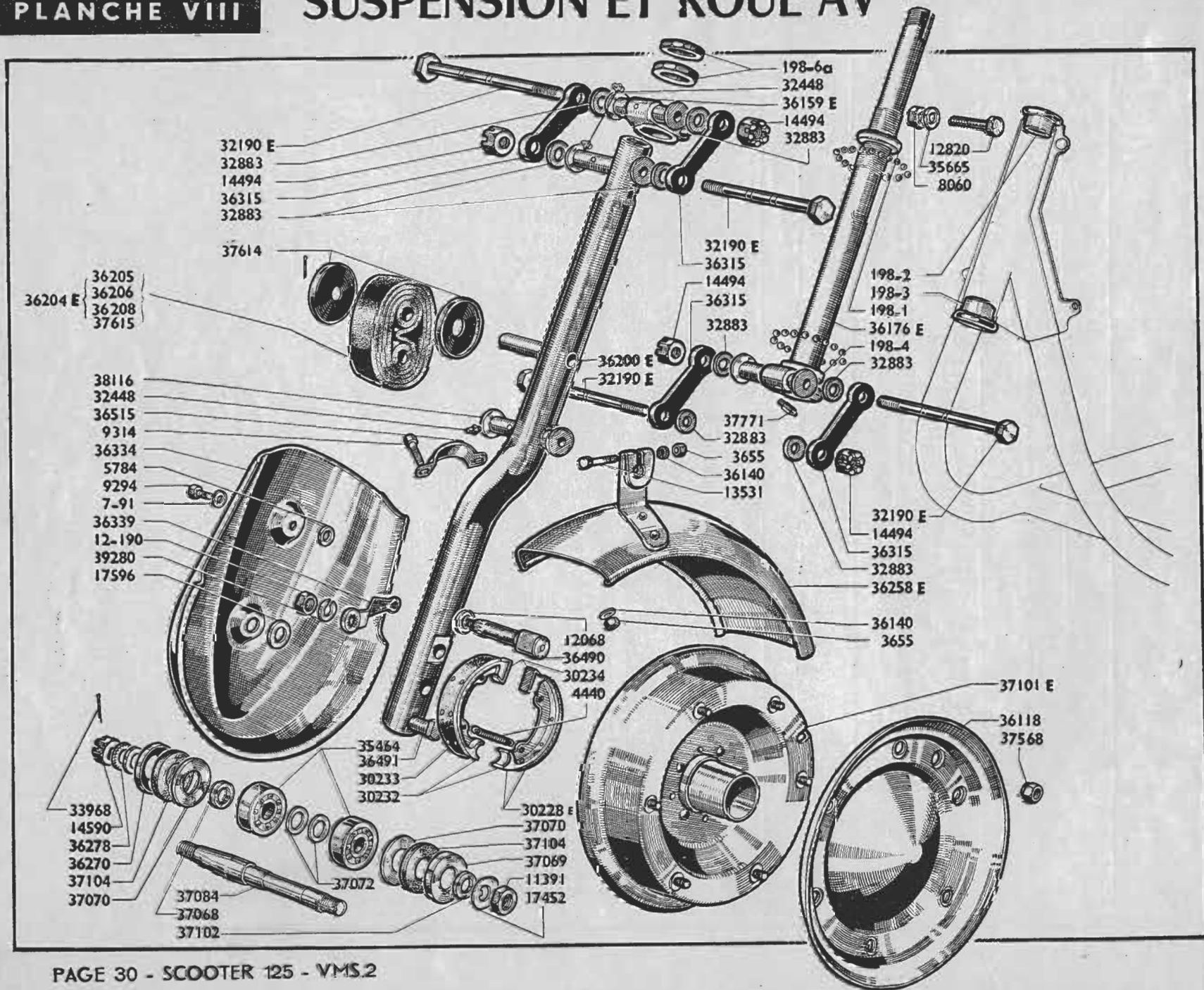

SUSPENSION ET ROUE AV (Suite)

Repérage des figures	Numéros des pièces	PRIX	Nombre	DESIGNATION
	36159 E	572	1	Entretoise supérieure fixe montée
	36176	1.058	1	Tête de direction montée
	36197 E	4.862	1	Ensemble de la suspension complète
	36198	2.717	1	Tube de suspension avant monté
	36200	1.859	1	Tube de suspension avec renfort inférieur et tubes entretoises brasés
	36204 E	572	1	Ensemble des caoutchoucs de suspension
	36205	au cours	2	Anneau de caoutchouc de suspension 60 × 70 × 35
	36206	au cours	1	Anneau de caoutchouc de suspension 70 × 80 × 35
	36208	au cours	2	Tube entretoise caoutchouc 15 × 24 × 35
	36258	372	1	Ensemble du garde-boue avec pièces fixes
	36278	(les 10) 43	1	Rondelle éventail de Ø 14
	36315	65	4	Biellette d'articulation
	36334	572	1	Carter enjoliveur de roue
	36339	51	1	Levier de commande
	36477	58	1	Vis serre-câble
	36490	229	1	Came de frein
	36491	23	1	Axe d'articulation de frein
	36515	22	1	Demi-collier supérieur de fixation du garde-boue
	37068	12	1	Entretoise cache-poussière
	37069	9	2	Rondelle emboutie cache-poussière
	37070	5	2	Rondelle cache-poussière
	37072	12	2	Rondelle d'appui des roulements
	37084	401	1	Axe de roue nu
	37100	4.147	1	Ensemble de la roue complète sans pneu
	37101	1.287	1	Ensemble du flasque côté frein avec corps de moyeu et tambour rivés
	37102	15	1	Rondelle porte-cache-poussière
	37104	8	2	Feutre
	37551	(ne se livre pas)	1	Ensemble de la roue complète avec pneu et frein
	37568	9	6	Ecrou des vis
	37614	15	2	Rondelle de maintien des caoutchoucs
	37615	au cours	1	Anneau caoutchouc 65 × 75 × 35
	37771	22	1	Graisseur à bille pour tête de fourche
	37815	(les 10) 35	16	Rivet des garnitures
	38375	2	1	Rondelle de la vis 36477
	S.N.	2	44	Billes de 4,76 (direction)
		au cours	1	Chambre à air
		au cours	1	Enveloppe (Wolber 8 × 3,50)

SUSPENSION ET ROUE AR

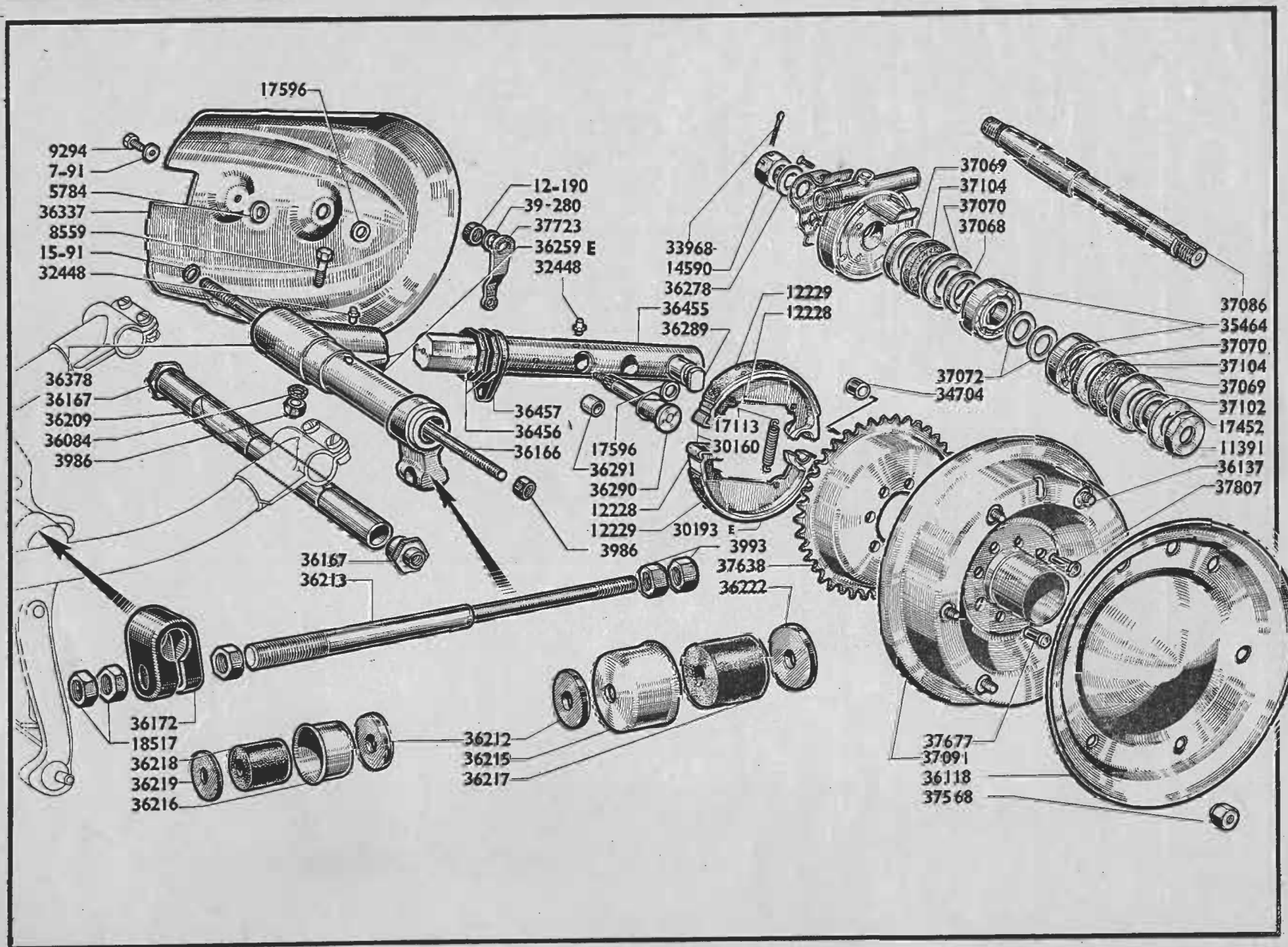

SUSPENSION ET ROUE AR

Repérage des figures	Numéros des pièces	PRIX	Nombre	DESIGNATION
	6-256	9	1	Ecrou
	7-91	5	1	Rondelle de la vis
	12-190	19	1	Ecrou du levier
	15-91	6	2	Rondelle
	39-280	2	1	Rondelle
	3986	13	4	Ecrou
	3993	23	2	Ecrou
	5784	15	1	Rondelle entretoise
	8202	6	1	Rondelle
	8559	42	2	Vis de serrage
	9294	18	1	Vis de blocage du carter
	11391	22	1	Ecrou
	12228	429	2	Segment de frein
	12229	au cours	2	Garniture des segments
	14590	49	1	Ecrou de blocage des axes
	17113	22	2	Ressort de rappel des segments
	17452	8	1	Rondelle frein
	17596	6	1	Rondelle
	18517	22	3	Ecrou
	30160	18	2	Plaquette de segment
	30193	429	2	Segment frein avec garniture
	32448	29	2	Graisseur ordinaire à bille 6 × 100
	33968	(les 10) 8	1	Goupille V 2 × 30
	34704	3	3	Rondelle d'entraînement de compteur
	35464	au cours	2	Roulement à billes 17 × 12 × 40
	36084	(les 10) 22	2	Rondelle éventail de Ø 10
	36118	429	1	Flasque de roue
	36166	100	1	Tige de blocage des embouts d'axe d'articulation
	36167	38	2	Embout de l'axe d'articulation
	36172	115	1	Collier de fixation de l'axe de suspension AR
	36209	772	1	Axe d'articulation de suspension AR
	36212	8	2	Rondelle d'appui du collier
	36213	258	1	Axe de suspension AR
	36215	115	1	Coupelle de maintien de caoutchouc suspension
	36216	36	1	Coupelle de protection de caoutchouc amortisseur
	36217	138	1	Caoutchouc de suspension AR
	36218	65	1	Amortisseur caoutchouc de suspension arrière
	36219	15	2	Rondelle butée de l'amortisseur
	36222	29	1	Rondelle de maintien du caoutchouc
	36259	1.287	1	Ensemble du tube de suspension AR avec pièces brasées
	36278	(les 10) 43	1	Rondelle éventail de Ø 14

SUSPENSION ET ROUE AR

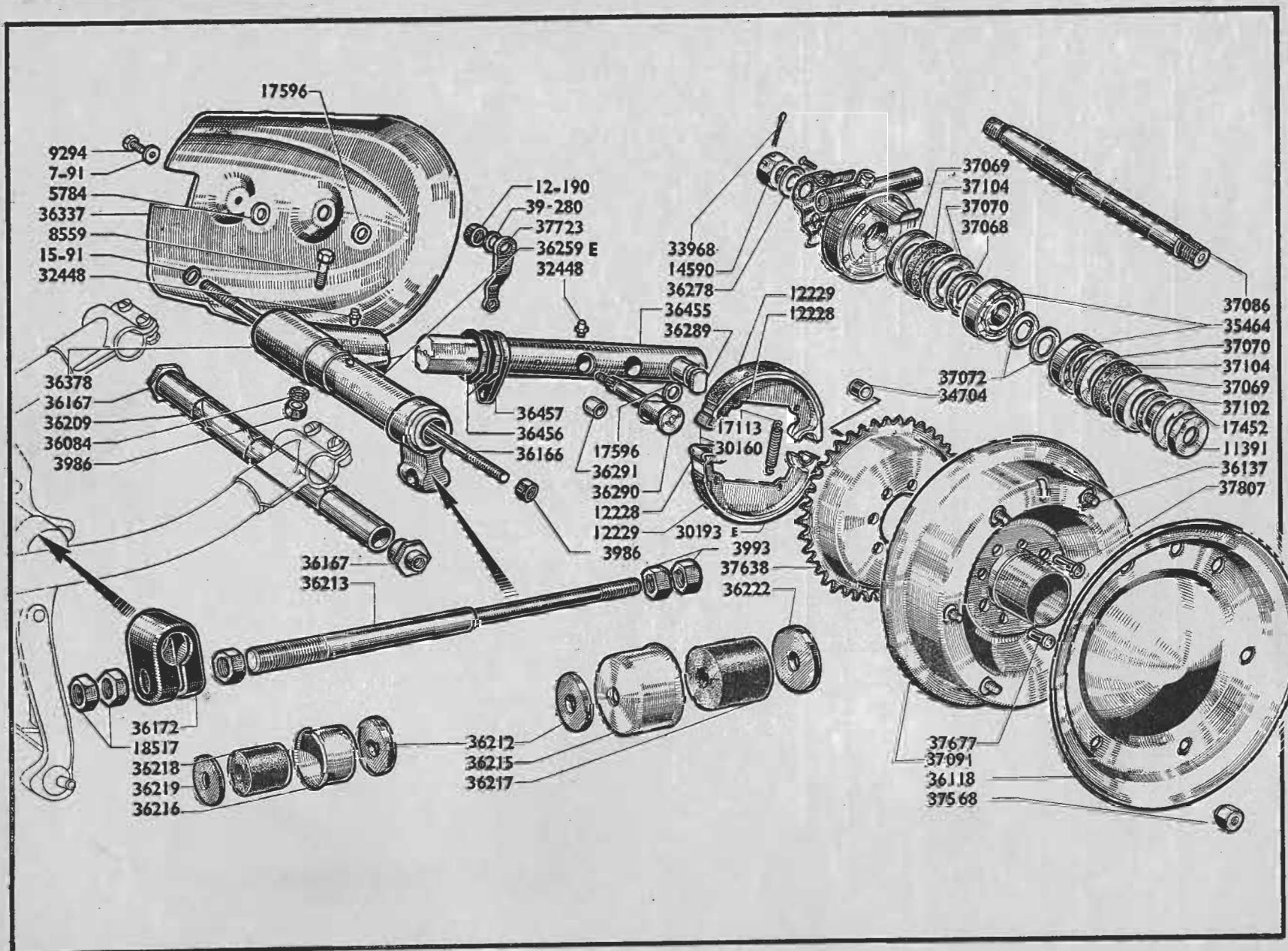

SUSPENSION ET ROUE AR (Suite)

Repérage des figures	Numéros des pièces	PRIX	Nombre	DESIGNATION
	36289	79	1	Axe d'articulation de frein
	36290	343	1	Came de frein
	36291	22	1	Entretoise de la came
	36337	572	1	Carter de chaîne
	36378	43	1	Coussinet
	36455	601	1	Bras de suspension AR
	36456	23	2	Ecrou et contre-écrou tendeur de chaîne
	36457	58	1	Butée de gaine de frein AR
	36477	58	1	Vis serre-câble
	37068	12	1	Entretoise porte cache-poussière
	37069	9	2	Rondelle emboutie cache-poussière
	37070	5	2	Rondelle cache-poussière
	37072	12	2	Rondelle d'appui des roulements
	37086	401	1	Axe de roue nu
	37090	4.147	1	Ensemble de la roue complète sans pneu, sans frein, sans carter
	37091	1.144	1	Ensemble du flasque côté tambour avec corps de moyeu et roue de chaîne rivés
	37102	15	1	Rondelle porte cache-poussière
	37104	8	2	Feutre
	37552	(ne se livre pas)	1	Ensemble de la roue complète avec pneu et frein
	37568	9	6	Ecrou des vis
	37638	858	1	Roue de chaîne
	37677	3	7	Rivet de roue de chaîne
	37723	51	1	Levier de commande
	37807	3	1	Rivet entraînement de compteur
	37815	(les 10) 35	20	Rivet des garnitures
	38375	2	1	Rondelle de la vis serre-câble 36477
	S.N.	au cours	1	Chaîne pas 12,7, Ø rouleau 8,5, largeur intérieure 5,2 (78 maillons)
		au cours	1	Chambre à air
		au cours	1	Enveloppe Wolber 8 × 3,50

EXIGEZ
la pièce
TERROT
d'origine



revêtue de son poinçon
d'authentification

TERROT

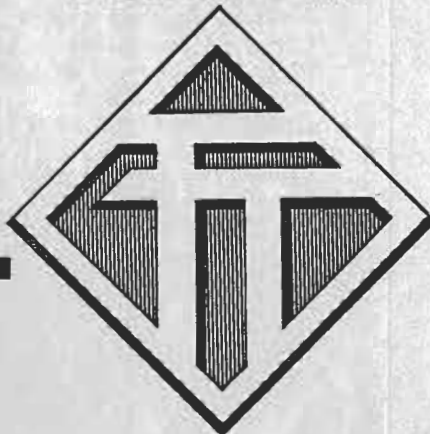

REFUSEZ les pièces adaptables sans garantie et plus chères



ETABLISSEMENTS
TERROT

Société Anonyme au capital de 630.000.000 de fr.

SIEGE SOCIAL :

2, RUE ANDRE - COLOMBAN
DIJON (Côte-d'Or)

Adresse télégr. : TERROT-DIJON
C. C. P. DIJON 58-67 R. C. Dijon 43-74

MAGASINS :

26, RUE DE VERDUN - SURESNES